



Traducción del manual de
instrucciones original

GA 250AL
GA 400AL

Edición 07 / 2005

Pistola automática
Airless

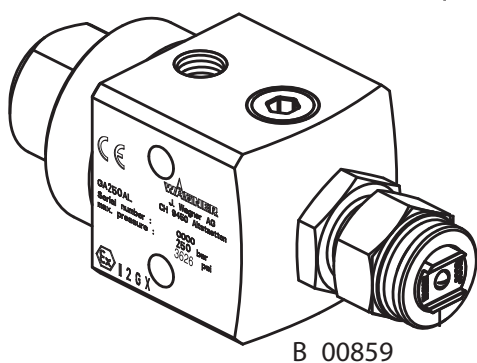

B_00859

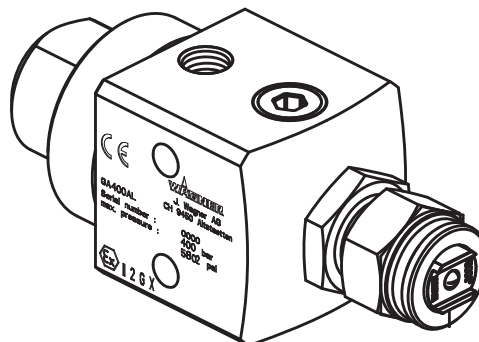

B_00861



II 2GX (Atex 95)

Índice

1	RESPECTO A ESTAS INSTRUCCIONES	5
1.1	Idiomas	5
1.2	Advertencias, indicaciones y símbolos en estas instrucciones de uso	5
2	INDICACIONES GENERALES DE SEGURIDAD	6
2.1	Indicaciones de seguridad para el usuario	6
2.1.1	Medios de servicio eléctricos	6
2.1.2	Cualificación del personal	6
2.1.3	Entorno de trabajo seguro	6
2.2	Indicaciones de seguridad para el personal	6
2.2.1	Tratamiento seguro de los equipos de pulverización Wagner	7
2.2.2	Puesta a tierra del equipo	7
2.2.3	Mangueras de material	7
2.2.4	Limpieza	8
2.2.5	Tratamiento de líquidos, lacas y pinturas peligrosas	8
2.2.6	Contacto con superficies calientes	8
2.3	Utilización según prescripción	8
2.4	Utilización en zonas con peligro de explosión	9
2.4.1	Utilización según prescripción	9
2.4.2	Distintivo de protección contra explosiones	9
2.4.3	Temperatura superficial máx.	9
2.4.4	Indicaciones de seguridad	9
3	RESPONSABILIDAD DEL PRODUCTO Y GARANTÍA	10
3.1	Indicación importante sobre la responsabilidad del producto	10
3.2	Declaración de garantía	10
3.3	Conformidad CE	11
3.4	Indicaciones sobre normativas y directivas alemanas	11
4	DESCRIPCIÓN	12
4.1	Campo de aplicación, utilización según prescripción	12
4.1.1	Materiales procesables	12
4.2	Alcance del suministro	12
4.2.1	Denominación	12
4.3	Datos técnicos	14
4.4	Funcionamiento de la pistola	15
4.4.1	Construcción de la pistola	15
4.4.2	Descripción del funcionamiento	15
5	PUESTA EN FUNCIONAMIENTO Y MANEJO	16
5.1	Preparativos para la puesta en funcionamiento	16
5.1.1	Típico sistema de pulverización automática	16
5.1.2	Ventilación de la cabina de pulverización	17
5.1.3	Conductos de material	17
5.1.4	Conexión a tierra del sistema	18
5.2	Preparación de la laca	19
5.2.1	Tabla de conversión de viscosidad	19
5.3	Puesta en funcionamiento.	20
5.3.1	Reglas generales para manejar la pistola	20
5.3.2	Preparativos para la puesta en funcionamiento	20

Indice

5.4	Trabajo	21
5.4.1	Inicio de la pulverización airless	21
5.4.2	Sustitución de la boquilla de chorro en abanico	21
5.4.3	Limpieza de la boquilla de chorro en abanico	21
6	MANTENIMIENTO	22
6.1	Puesta fuera de servicio y limpieza	23
6.2	Sustitución de piezas en el vástago de válvula	23
6.2.1	Desmontaje	23
6.2.2	Montaje de el vástago de válvula y la pistola	24
7	LOCALIZACIÓN Y ELIMINACIÓN DE AVERÍAS	25
8	ACCESORIOS	26
8.1	Airless boquillas de chorro plano	26
8.2	Mangueras	29
8.3	Diversos	29
9	PIEZAS DE RECAMBIO	30
9.1	¿Cómo se piden las piezas de recambio?	30
9.2	Pistola Automática GA 400AL	32
9.3	Pistola Automática GA 250AL	34

1 RESPECTO A ESTAS INSTRUCCIONES

Estas instrucciones de uso contienen la información sobre el panel de mando y los trabajos de reparación y mantenimiento del aparato.

→ Utilizar el aparato sólo observando estas instrucciones de servicio.

Este aparato puede ser peligroso, cuando no se opera conforme a las indicaciones de estas instrucciones de funcionamiento.

El respeto de estas instrucciones es parte integrante de los convenios de garantía.

1.1 IDIOMAS

Estas instrucciones de uso están disponibles en los siguientes idiomas:

Idioma:	Nº de ped.	Idioma:	Nº de ped.
Alemán	350939	Inglés	350941
Francés	350946	Holandés	350947
Italiano	350948	Español	350949
Danés	350951	Sueco	350950

1.2 ADVERTENCIAS, INDICACIONES Y SÍMBOLOS EN ESTAS INSTRUCCIONES DE USO

Los avisos de advertencia en estas instrucciones indican peligros especiales para el usuario y el aparato, y señalan medidas para evitar el peligro.

Se presentan los siguientes avisos de advertencia:

Peligro - peligro que está por acontecer. La no observación tiene como consecuencia la muerte o graves lesiones físicas, y también graves daños materiales.

	⚠ PELIGRO
	<p>Éste es el aviso que le advierte ante un peligro! Aquí están las posibles consecuencias que ocurren al no observar el aviso de advertencia. La palabra de señalización le llama la atención sobre el grado de peligro.</p> <p>→ Aquí están las medidas para evitar el peligro y sus consecuencias.</p>

SIHL_0100_E

Advertencia - peligro probablemente por acontecer. La no observación puede causar la muerte o graves lesiones físicas, y también graves daños materiales.

	⚠ ADVERTENCIA
	<p>Éste es el aviso que le advierte ante un peligro! Aquí están las posibles consecuencias que ocurren al no observar el aviso de advertencia. La palabra de señalización le llama la atención sobre el grado de peligro.</p> <p>→ Aquí están las medidas para evitar el peligro y sus consecuencias.</p>

SIHL_0103_E

Cuidado - situación posiblemente peligrosa. La no observación puede causar ligeras lesiones físicas.

	⚠ CUIDADO
	<p>Éste es el aviso que le advierte ante un peligro! Aquí están las posibles consecuencias que ocurren al no observar el aviso de advertencia. La palabra de señalización le llama la atención sobre el grado de peligro.</p> <p>→ Aquí están las medidas para evitar el peligro y sus consecuencias.</p>

SIHL_0101_E

Cuidado - situación posiblemente peligrosa. La no observación puede causar daños materiales.

SIHL_0102_E	CUIDADO
<p>Éste es el aviso que le advierte ante un peligro! Aquí están las posibles consecuencias que ocurren al no observar el aviso de advertencia. La palabra de señalización le llama la atención sobre el grado de peligro.</p> <p>→ Aquí están las medidas para evitar el peligro y sus consecuencias.</p>	

Indicación - Proporciona información sobre particularidades y cómo proceder.

2 INDICACIONES GENERALES DE SEGURIDAD

2.1 INDICACIONES DE SEGURIDAD PARA EL USUARIO

- Mantener en todo momento disponible este manual de instrucciones en el lugar de aparato.
- Observar en todo momento las prescripciones locales para la protección en el trabajo y prescripciones contra accidentes.



2.1.1 MEDIOS DE SERVICIO ELÉCTRICOS

Aparatos eléctricos y medios de servicio

- Prever para la clase de servicio y las influencias de entorno conforme a las demandas de seguridad locales.
- Disponer los trabajos de reparación sólo a través de expertos en electricidad.
- Trabajar conforme a las normas de seguridad y reglas electrotécnicas.
- Disponer sin demora la reparación de los desperfectos.
- Poner fuera de servicio si se presenta un peligro interno.
- Antes de proceder a trabajos en componentes activos, aislar el equipo de la tensión. Informar al personal sobre los trabajos previstos, observar las normas de seguridad eléctricas.



2.1.2 CUALIFICACIÓN DEL PERSONAL

- Asegurar que el equipo sea utilizado y reparado únicamente por personal capacitado.

2.1.3 ENTORNO DE TRABAJO SEGURO

- Asegurar que el suelo del área laboral sea antiestático según la norma EN 50053 parte 1, §7-2, Medición según la norma DIN 51953.
- Asegurar que todas las personas que están en el área laboral tengan puestos zapatos antiestáticos, p.ej. zapatos con suela de cuero.
- Asegurar que las personas tengan puestos guantes antiestáticos durante el pulverizado, para la puesta a tierra a través de la empuñadura de la pistola de pulverización.
- Elaborar los equipos de aspiración de niebla de tintas conforme a las prescripciones locales por las obras.
- Asegurar que estén a disposición las siguientes partes integrantes de un entorno de trabajo seguro:
 - Mangueras de material/mangueras de aire adaptadas a la presión de trabajo
 - Equipamiento de protección personal (protección respiratoria y de la piel)
- Asegurar que en el entorno no haya ningún foco de ignición, como p.ej. fuego de llama libre, generación de chispas, alambres incandescentes o superficies calientes. No fumar.



2.2 INDICACIONES DE SEGURIDAD PARA EL PERSONAL

- Observar en todo momento la información contenida en este manual de instrucciones, en particular las indicaciones generales de seguridad y los avisos de advertencia.
- Observar en todo momento las prescripciones locales para la protección en el trabajo y prescripciones contra accidentes.



2.2.1 TRATAMIENTO SEGURO DE LOS EQUIPOS DE PULVERIZACIÓN WAGNER

El chorro de pulverización está bajo presión y puede causar graves lesiones.

Evitar la inyección de pintura o de agente limpiador:

- No dirigir nunca la pistola de pulverización hacia personas
- No tocar nunca el chorro de pulverización.
- Antes de realizar cualquier trabajo en el equipo, durante las paradas y desperfectos:
 - Desconectar la alimentación de energía/aire comprimido.
 - Asegurar la pistola de pulverización contra accionamiento.
 - Descargar la presión de la pistola de pulverización y el equipo.
 - By functional faults: Buscar la causa y eliminar el fallo, según capítulo “Localización de averías”.



En caso de lesiones de la piel por inyección de pintura o detergente:

- Anote la pintura o el detergente que utilizó durante el accidente.
- Consulte inmediatamente a un médico.

Evitar los riesgos de lesiones mediante fuerzas de retroceso:

- Prestar atención de una posición segura al accionar la pistola de pulverización.
- Sujetar la pistola de pulverización sólo corto tiempo en una posición.

2.2.2 PUESTA A TIERRA DEL EQUIPO

A raíz de la carga electrostática y la velocidad de circulación producidas por la pulverización, pueden eventualmente producirse cargas electrostáticas en el equipo, que al descargarse pueden dar lugar a formación de chispas o llama.

- Asegurar que el equipo esté puesto a tierra en todo proceso de pulverización.
- Poner a tierra todas las piezas de trabajo a recubrir con capas.
- Asegurar que todas las personas que están en el área laboral estén puestas a tierra, p.ej. teniendo puestos zapatos antiestáticos.
- Durante el pulverizado, ponerse guantes antiestáticos para la puesta a tierra a través de la empuñadura de la pistola de pulverización.

**2.2.3 MANGUERAS DE MATERIAL**

- Asegurar que el material de la manguera sea resistente a los materiales químicos pulverizados.
- Asegurar que la manguera de material sea adecuada para la presión generada en el equipo.
- Asegurar que en la manguera de alta presión utilizada sean reconocibles los siguientes datos:
 - Fabricante
 - Sobrepresión de trabajo admitida
 - Fecha de fabricación.
- La resistencia eléctrica de toda la manguera de material no debe superar 1 MOhm.



2.2.4 LIMPIEZA

- Aislar el equipo de la corriente eléctrica.
- Desacoplar la línea de alimentación neumática.
- Descargar la presión del equipo.
- Asegurar que el punto de inflamación de los agentes limpiadores esté al menos 5°K por encima de la temperatura ambiente.
- Utilizar para la limpieza únicamente trapo y pincel humedecidos en detergente. En ningún caso utilizar objetos duros o pulverizar detergente con la pistola.

En los depósitos de material cerrados se forman mezclas de gas-aire explosivas.

- Durante la limpieza de aparatos con disolventes no pulverizar nunca en un depósito de material cerrado.
- Poner los depósitos de material a tierra.

**2.2.5 TRATAMIENTO DE LÍQUIDOS, LACAS Y PINTURAS PELIGROSAS**

- Durante la preparación/procesamiento de lacas y la limpieza de aparatos observar las prescripciones de procesamiento de los fabricantes de las lacas, los disolventes y los detergentes utilizados.
- Tomar las medidas de protección prescritas, en particular, ponerse gafas, ropa y guantes protectores, y si es necesario, utilizar crema para protección de la piel.
- Utilizar máscara de protección respiratoria o aparato respiratorio.
- Para una suficiente protección de la salud y el medio ambiente: Utilizar el equipo en una cabina de pulverización o en una pared para pulverizar con ventilación (aspiración) conectada.
- Ponerse ropa protectora adecuada al procesar materiales calientes.

**2.2.6 CONTACTO CON SUPERFICIES CALIENTES**

- Tocar las superficies calientes sólo con guantes protectores.
- Al emplear el equipo con un material de recubrimiento con una temperatura > 43°C; 109.4°F:
 - Poner en el equipo una pegatina indicando „Advertencia - superficie de utilización caliente“.

**Nº de ped.**

9998910 Pegatina de advertencia

9998911 Pegatina de protección

2.3 UTILIZACIÓN SEGÚN PRESCRIPCIÓN

Wagner rechaza toda responsabilidad por daños que ocurren a raíz de una utilización no conforme a lo prescrito.

- Utilizar el equipo sólo para el procesamiento de los materiales recomendados por WAGNER.
- Utilizar el equipo sólo íntegramente.
- No poner fuera de servicio los dispositivos de protección.
- Utilizar sólo piezas de recambio y accesorios originales de WAGNER.



2.4 UTILIZACIÓN EN ZONAS CON PELIGRO DE EXPLOSIÓN

2.4.1 UTILIZACIÓN SEGÚN PRESCRIPCIÓN

El equipo es adecuado para procesar materiales líquidos conforme a la clasificación en los grupos de explosión.

2.4.2 DISTINTIVO DE PROTECCIÓN CONTRA EXPLOSIONES

El equipo es según Directiva 94/9/CE (ATEX 95) adecuado para la utilización en zonas con peligro de explosión.



- CE: Communautés Européennes
Ex: Símbolos para protección contra explosiones
II: Grupo de aparatos II
2: Categoría 2 (Zona 1)
G: Ex-atmósfera gas
X: Véase: "Indicaciones especiales" en las instrucciones de uso

2.4.3 TEMPERATURA SUPERFICIAL MÁX.

La temperatura superficial máxima de el equipo depende de la temperatur del materiales de recubrimiento.

El equipo de pulverización es adecuada para materiales de recubrimiento con una temperatura máx. de 80°C; 176°F.

Temperatura ambiente

Temperatura ambiente admitida +5°C hasta +40°C; +41°F hasta +104°F.

2.4.4 INDICACIONES DE SEGURIDAD

Tratamiento de los equipo de pulverización Wagner

En el contacto del equipo con metal se pueden producir chispas.

En atmósferas explosivas:

- No golpear o chocar el equipo contra objetos de acero o hierro oxidado.
- No dejar caer la pistola.
- Utilizar únicamente herramientas construidas de materiales admitidos.

Temperatura de encendido del material de recubrimiento

- Asegurar que la temperatura de encendido del material de recubrimiento esté por encima de la temperatura superficial máxima.

Medio soportado por pulverización

- Utilizar para la pulverización del material sólo gases de escasa oxidación, p.ej. aire.

Limpieza

En presencia de sedimentos sobre las superficies el equipos se puede cargar electrostáticamente bajo ciertas circunstancias. En la descarga se pueden producir llamas o chispas.

- Eliminar los sedimentos sobre las superficies, para conservar la conductividad.

3 RESPONSABILIDAD DEL PRODUCTO Y GARANTÍA

3.1 INDICACIÓN IMPORTANTE SOBRE LA RESPONSABILIDAD DEL PRODUCTO

De acuerdo con un decreto de la CE, en vigencia desde el 01.01.1990, el fabricante es responsable sólo por su producto, cuando todas las partes proceden del fabricante o han sido autorizadas por él, o bien, cuando los equipos se montan, se operan y se les proporciona mantenimiento correctamente. En el caso del empleo de piezas de recambio o accesorios ajenos se aplicará solamente en parte o incluso no se aplicará la responsabilidad del fabricante.

Con los accesorios y piezas de recambio originales WAGNER tiene Vd. la garantía, que se cumplen todas las prescripciones de seguridad.

3.2 DECLARACIÓN DE GARANTÍA

La garantía de fabricación de este equipo cubre los siguientes defectos o averías:

Reparamos o sustituimos gratuitamente por piezas nuevas, según nuestro criterio, todas aquellas que resulten inservibles o se inutilicen considerablemente dentro de 24 meses para jornadas de un solo turno, 12 meses para jornadas de dos turnos, o 6 meses para jornadas de tres turnos siguientes a la fecha de entrega al cliente, a consecuencia de cualquier circunstancia previa a la entrega y en especial, por defectos de fabricación, materiales de mala calidad o mala terminación de la pieza.

La garantía comprende la sustitución o reparación del equipo y sus componentes individuales, según nuestro criterio. Los gastos de aquí resultantes, en especial por efectos de transporte, kilometraje, trabajo y material corren por nuestra cuenta, a no ser que los gastos aumenten, a raíz de que el equipo se tenga que transportar posteriormente a otro sitio, que no sea idéntico con la localidad del comprador.

No concedemos ninguna garantía por daños cuya causa haya sido la siguiente:

Utilización inadecuada o técnicamente incorrecta, montaje o puesta en servicio del equipo improcedente por el comprador o por terceros, desgaste natural, tratamiento o mantenimiento defectuoso, empleo de materiales de trabajo y de materiales de recambio inadecuados, e influencias químicas, electroquímicas o eléctricas, siempre que no se nos pueda hacer directamente responsables de los daños.

Los materiales de trabajo abrasivos como p.ej. el minio, las dispersiones, los esmaltes, los materiales abrasivos líquidos, las pinturas de polvo fino de cinc, etc. reducen la vida útil de válvulas, empaquetaduras, pistolas de pulverización, boquillas, cilindros, émbolos, etc. El desgaste excesivo causado por estos materiales no está cubierto por la presente garantía. Los componentes que no han sido fabricados por Wagner están sujetos a la garantía del fabricante original.

El recambio de una pieza no prolonga el tiempo de garantía del equipo.

El equipo debe ser examinado por el cliente inmediatamente después de su recepción.

Los defectos y los fallos evidentes deberán comunicarse por escrito al proveedor o a nosotros mismos, dentro de los 14 días siguientes a la recepción del equipo, para no perder los derechos de reparación o reposición bajo garantía.

Nos reservamos el derecho de delegar la aplicación de la garantía por intermedio de un concesionario nuestro.

El cumplimiento de esta garantía está sujeto a la presentación de la factura o de la nota de despacho. Si después de la correspondiente comprobación resulta que no se trata de un caso que cae dentro de la garantía, la reparación se hará a cargo del comprador.

Se aclara que esta declaración de garantía no representa ninguna limitación de los derechos legales, o de los derechos contractualmente acordados a través de nuestras condiciones comerciales generales.

J. Wagner AG

3.3 CONFORMIDAD CE

Con la presente declaramos que la construcción de

- 350032 Pistola automática GA 400AL
- 350033 Pistola automática GA 250AL



Corresponde a las siguientes directivas:

- 98/37/EG
- 94/9/EG

Normas utilizadas, particularmente:

- | | |
|----------|----------|
| EN 292-1 | EN 1050 |
| EN 292-2 | EN 1953 |
| EN 563 | EN 13463 |

Normas y especificaciones técnicas nacionales que se utilizaron, particularmente:

- | | |
|----------|---------|
| BGV D 15 | BGR 104 |
| BGV D 25 | BGR 132 |

Marca:

**Certificado de conformidad CE**

Adjunto al presente producto va el certificado. En caso de necesidad, éste puede averiguarse posteriormente en la representación WAGNER, indicando el producto y el número de fabricación.

Número de pedido:

GA 250AL, GA 400AL 350907

3.4 INDICACIONES SOBRE NORMATIVAS Y DIRECTIVAS ALEMANAS

- a) BGV D15 Trabajos con eyectores
- b) BGV D25 Trabajos con materiales de recubrimiento
- c) CHV 9 Ordenanza sobre líquidos inflamables
- d) BGR 104 Reglas de protección contra explosiones
- e) BGR 132 Prevención de peligros de inflamación
- f) BGR 180 Dispositivos para la limpieza de piezas de trabajo con disolvente
- g) ZH 1/406 Directivas para eyectores de líquidos
- h) BGI 740 Dispositivos de recintos para laquear y dispositivos

Indicación: Todas las publicaciones se pueden adquirir a la editorial Heymanns-Verlag en Colonia o descargar de Internet.

4 DESCRIPCIÓN

4.1 CAMPO DE APLICACIÓN, UTILIZACIÓN SEGÚN PRESCRIPCIÓN

La pistola es adecuada para la pulverización de materiales líquidos, particularmente materiales de recubrimiento, conforme al proceso Airless.

4.1.1 MATERIALES PROCESABLES

- Lacas de acabado, imprimaciones, protección anticorrosiva, lacas estructuradas, sosas, lacas transparentes con colorantes, agentes separadores, etc. a base de disolvente o de agua.
- Materiales de alta viscosidad, como pinturas, protección de los bajos, aceites y pegamentos.

Indicación

En caso de problemas en la aplicación se ruega consultar a la WAGNER y al fabricante de la laca.

4.2 ALCANCE DEL SUMINISTRO

4.2.1 DENOMINACIÓN

<u>GA</u>	<u>XXX</u>	<u>AL</u>
①	②	③

- ① GA = Pistola de automática
- ② 250 = Pistola tipo 5 MPa; 250 bar; 23626 psi
400 = Pistola tipo 40 MPa; 400 bar; 5802 psi
- ③ AL = Proceso de pulverización Airless

No. de ped.	Denominación
350032	Pistola automática GA 400AL
350080	Pistola automática GA 400AL USA
350033	Pistola automática GA 250AL
350081	Pistola automática GA 250AL USA

Forma parte del equipamiento básico:

Cantidad				No. de ped.	Denominación
350032	350080	350033	350081		Pistola automática GA 400AL Pistola automática GA 250AL
1	1	1	1	350907	Conformidad CE
1	-	1	-	350939	Instrucciones de uso Alemán
-	1	-	1	350941	Instrucciones de uso Inglés
1	1	1	1	se parr. 1	Instrucciones de uso en idioma lokal

Para la ejecución especial rigen las indicaciones de la nota de despacho.

4.3 DATOS TÉCNICOS

	GA 250AL	GA 400AL
Presión de material máx.	25 MPa	40 MPa
	3626 psi	5802 psi
	250 bar	400 bar
Presión de aire de mando	0.45 - 0.8 MPa	
	65 - 116 psi	
	4.5 - 8 bar	
Conexión de material (rosca interior)	G 1/4" (2x)	
Conexión de aire de mando (rosca interior)	G 1/8"	
Peso	545 g	
Temperatura del material máx.	60 °C; 140 °F	
Margen de temperatura de servicio	+5 - +40 °C; +41 - +104 °F	
Nivel de sonido con 4 bar; 0.4 MPa; 58 psi presión de aire (según boquilla)	84 dB(A)	

Medidas

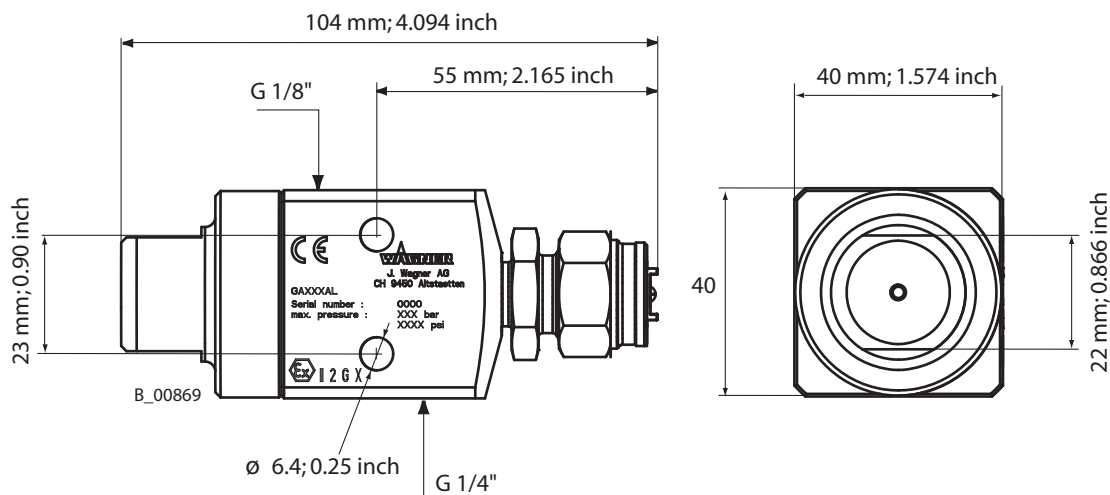

INSTRUCCIONES DE USO

4.4 FUNCIONAMIENTO DE LA PISTOLA

4.4.1 CONSTRUCCIÓN DE LA PISTOLA

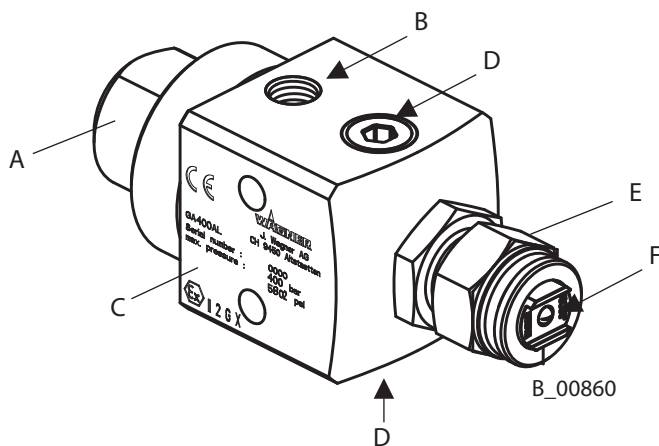

- | | |
|-----------------------------------|---|
| Tuerca de apriete | A |
| Conexión de aire de mando | B |
| Carcasa de la pistola | C |
| Conexión de material | D |
| Tuerca tapón | E |
| Boquilla de chorro en abanico | F |
| Vástago de válvula (se par 4.4.2) | G |
| Resorte de presión (se par 4.4.2) | H |

4.4.2 DESCRIPCIÓN DEL FUNCIONAMIENTO

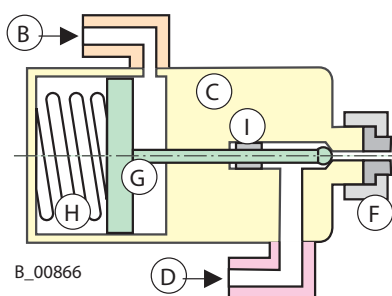

- La pistola automática GA 250AL o GA 400AL se conecta y desconecta a través del aire de mando (B).
- El émbolo de mando integrado en el vástago de válvula (G) en la carcasa (C) de la pistola de pulverización GA 250AL o GA 400AL se impulsa con presión y abre el paso del material a la boquilla de chorro en abanico (F).
- El cierre se realiza después de la caída de presión del aire de mando mediante el muelle de presión (H)
- El juego de juntas (I) impide la penetración del material a la carcasa (C).
- Asegurar la pistola: Extraer el conducto de mando en la pistola de pulverización de la conexión de aire de mando (B).

5 PUESTA EN FUNCIONAMIENTO Y MANEJO

5.1 PREPARATIVOS PARA LA PUESTA EN FUNCIONAMIENTO

5.1.1 TÍPICO SISTEMA DE PULVERIZACIÓN AUTOMÁTICA

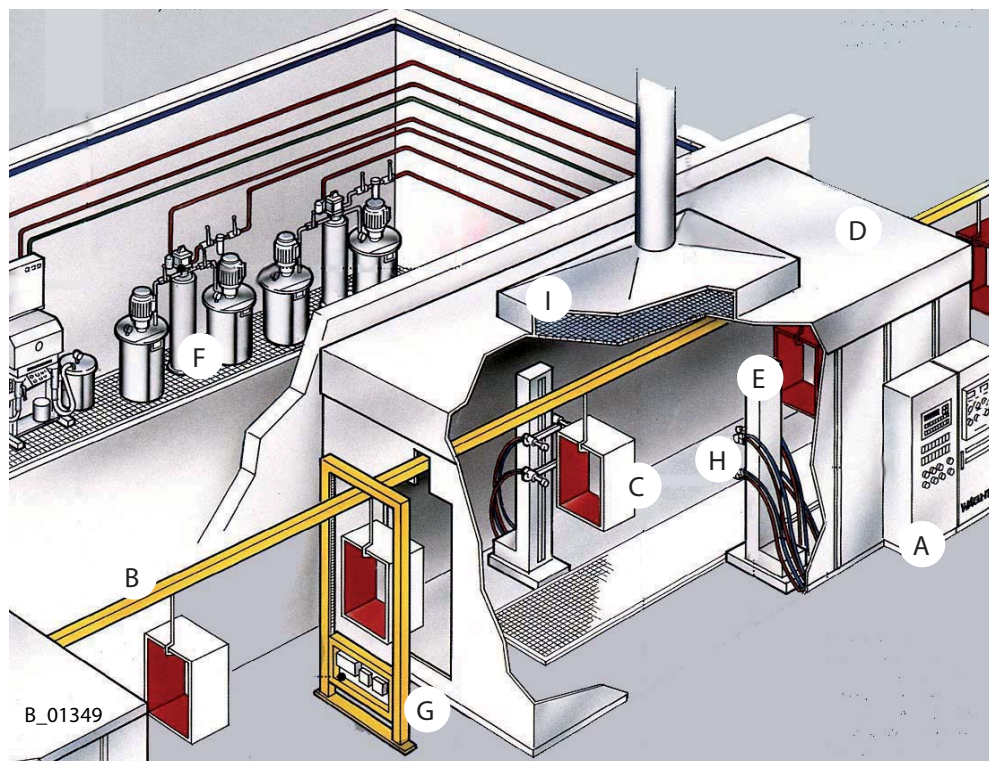



Denominación	
Cabina de control	A
Alimentación de material	B
Pieza de trabajo	C
Cabina de pulverización	D
Autómata de movimiento automático	E
Alimentación de material	F
Identificación de la parte	G
Pistola de pulverización	H
Sistema de aire de Gasper y sistema de aire de extractor	I

La pistola de pulverización debe complementarse con diversos componentes a un sistema de pulverización. El sistema mostrado en la figura representa sólo un ejemplo. Su proveedor WAGNER le asesorará complacido en la configuración de un sistema adaptado a sus necesidades individuales.

Antes de principiar con la puesta en funcionamiento deberá haberse familiarizado también con las instrucciones de funcionamiento y las normas de seguridad de los componentes del sistema suplementarios necesarios.

5.1.2 VENTILACIÓN DE LA CABINA DE PULVERIZACIÓN



	 ADVERTENCIA
	<p>¡Mezclas de vapores tóxicos y/o inflamables! Peligro de intoxicación y quemadura</p> <p>→ Utilizar el equipo en una cabina de pulverización permitida para los materiales de trabajo. -o bien-</p> <p>→ Utilizar el equipo en una pared para pulverizar con ventilación (aspiración) conectada.</p> <p>→ Observar todas las prescripciones locales y nacionales referentes a la velocidad del aire gastado.</p>

SIHI_0028_E

5.1.3 CONDUCTOS DE MATERIAL

CUIDADO
<p>¡Suciedad en el sistema de pulverización! Pistola de pulverización obstruida, endurecimiento de los material en el sistema de pulverización.</p> <p>→ Lavar la manguera de aspiración y la alimentación de pintura con agente limpiador adecuado.</p>

SIHI_0001_E



	 PELIGRO
	<p>¡Manguera reventar, enroscaduras reventar! Peligro a la vida de de lesión mediante inyección</p> <p>→ Asegurar que el material de la manguera sea resistente a los materiales químicos pulverizados.</p> <p>→ Asegurar que la pistola, enroscaduras y manguera de material sea adecuada para la presión generada en el equipo.</p> <p>→ Asegurar que en la manguera de alta presión utilizada sean reconocibles los siguientes datos:</p> <ul style="list-style-type: none"> - Fabricante - Sobrepresión de trabajo admitida - Fecha de fabricación.

SIHI_0029_E

5.1.4 CONEXIÓN A TIERRA DEL SISTEMA

	 ADVERTENCIA
	<p>¡Descarga electrostática de los componentes cargados electrostáticamente en atmósferas con gases de disolventes! Peligro de explosión mediante chispas o llamas electrostáticas</p> <p>→ Conectar a tierra todos los componentes de lo equipo. → Conectar a tierra la pieza de trabajo a recubrir con capas.</p>

SIHI_0027_E

	 ADVERTENCIA
	<p>¡Fuerte niebla de pintura en caso de puesta a tierra deficiente! Peligro de intoxicación Calidad deficiente de la aplicación de pintura</p> <p>→ Conectar a tierra todos los componentes de il equipo. → Conectar a tierra la pieza de trabajo a recubrir con capas.</p>

SIHI_0003_E

El envase original y la instalación deben estar conectados a través de un cable de compensación de potencial.

5.2 PREPARACIÓN DE LA LACA

La viscosidad de la laca es de gran importancia.



Los mejores resultados se obtienen con valores entre 80 y 150 mPas. Si se deben obtener capas de mayor espesor, un procesamiento de hasta 260 mPas es en la mayoría de casos posible.

En caso de problemas en la aplicación se ruega consultar a la fabricante de la laca.

5.2.1 TABLA DE CONVERSIÓN DE VISCOSIDAD

milli Pascal x Sec mPas	Centipoise	Poise	DIN Cup 4 mm ; 0.16 in	Ford Cup 4	Zahn 2
10	10	0.1		5	16
15	15	0.15		8	17
20	20	0.2		10	18
25	25	0.25	14	12	19
30	30	0.3	15	14	20
40	40	0.4	17	18	22
50	50	0.5	19	22	24
60	60	0.6	21	26	27
70	70	0.7	23	28	30
80	80	0.8	25	31	34
90	90	0.9	28	32	37
100	100	1	30	34	41
120	120	1.2	33	41	49
140	140	1.4	37	45	58
160	160	1.6	43	50	66
180	180	1.8	46	54	74
200	200	2	49	58	82
220	220	2.2	52	62	
240	240	2.4	56	65	
260	260	2.6	62	68	
280	280	2.8	65	70	
300	300	3	70	74	
320	320	3.2			
340	340	3.4			
360	360	3.6	80		
380	380	3.8			
400	400	4	90		

5.3 PUESTA EN FUNCIONAMIENTO.**5.3.1 REGLAS GENERALES PARA MANEJAR LA PISTOLA**

	 ADVERTENCIA
	<p>¡Puesta en funcionamiento sin querer! Riesgo de lesiones</p> <p>Antes de realizar cualquier trabajo en el equipo, durante las paradas y desperfectos:</p> <ul style="list-style-type: none"> → Desconectar la alimentación de energía/aire comprimido. → Asegurar la pistola de pulverización contra accionamiento. → Descargar la presión de la pistola de pulverización y el equipo. → Para desperfectos buscar la causa y eliminar el fallo, según capítulo "Localización de averías".

SIHI_0065_E

→ Observar las Normas de seguridad en sección 2

5.3.2 PREPARATIVOS PARA LA PUESTA EN FUNCIONAMIENTO

CUIDADO
<p>¡La válvula no abre, o sólo con apertura reducida ! Desgaste elevado del encaje de válvula y la aguja.</p> <ul style="list-style-type: none"> → Utilizar sólo resortes de presión para 250 bar; 25 MPa; 3626 psi (No. de ped. 350498). El resorte de presión tiene una marca roja. → No utilizar nunca resortes de presión para 400 bar; 40 MPa; 5800 psi (No. de ped. 350482).

SIHI_0040_E

- Montar la pistola de pulverización en el aparato elevador.
- Empalmar las mangueras de material a la pistola de pulverización y conectar la alimentación de material.
- Aplicar Airless boquilla.
- Empalmar la manguera de aire de mando (Ø 6 mm; 0.24 inch / Ø 4 mm; 0.16 inch) con la pistola de pulverización y la alimentación de aire .
- Verificar visualmente las presiones admitidas de todos los componentes del sistema.
- Asegurarse de la conexión a tierra de todas las otras partes conductoras dentro de la zona de trabajo.
- Ajustar la presión de trabajo 250 bar; 25 MPa; 3626 psi o 400 bar; 40 MPa; 5800 psi y comprobar la hermeticidad de todas las piezas de unión con un medio adecuado.
- Descargar la pistola y la instalación.

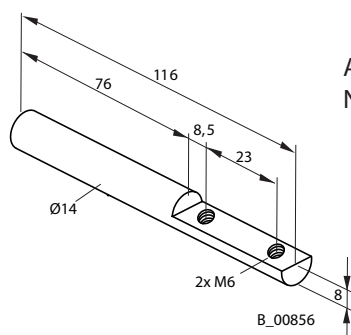

Accesorios Perno de suspensión
No. de ped. 350480

5.4 TRABAJO

5.4.1 INICIO DE LA PULVERIZACIÓN AIRLESS

1. Poner en funcionamiento la alimentación de material (ajustar presión de trabajo aprox. 15 MPa; 150 bar; 2175 psi) y el aparato de mando.
2. Pulverizar un objeto de prueba.
3. Regular la presión en la alimentación de material y aire de pulverización conforme a la boquilla y el objeto.

Indicación:

Modificar la cantidad de material pulverizable mediante:

- variación de la presión de material
 - o
- empleo de otra boquilla de chorro plano, véase accesorios.

5.4.2 SUSTITUCIÓN DE LA BOQUILLA DE CHORRO EN ABANICO

1. Lavar a fondo el interior de la pistola de pulverización con agente limpiador.
2. ¡Ejecutar la descarga de presión en la pistola y el equipo!
3. Asegurar la pistola (quitar la manguera de aire de mando)
4. Desenroscar la tuerca tapón (E) y
5. Quitar la boquilla de chorro en abanico (D),

Indicación:

Prestando atención para no perder la junta (C).

Montaje:

6. Colocar la boquilla de chorro en abanico (D) limpia o nueva en la tuerca tapón (E).
7. Colocar en la tuerca tapón la junta (C).
8. Colocar la tuerca tapón con boquilla y junta en la pistola y apretarla ligeramente.
9. Girar la boquilla de chorro en abanico (D), de modo que corresponda a la proyección del pulverizado deseado.
10. Apretar la tuerca tapón (E).
11. Conectar de nuevo la manguera de aire de mando (A).

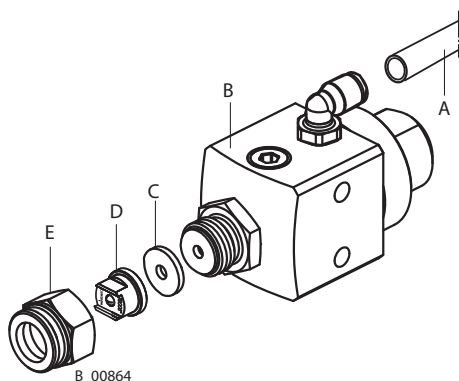

5.4.3 LIMPIEZA DE LA BOQUILLA DE CHORRO EN ABANICO

La boquilla de chorro en abanico Airless (D) puede ponerse en una solución de detergente recomendada por el fabricante de la pintura.

Atención

La boquilla de chorro en abanico no deberá tratarse con objetos angulosos.

6 MANTENIMIENTO

→ Observar las Normas de seguridad en sección 2

CUIDADO
<p>¡Suciedad en el sistema de pulverización! Pistola de pulverización obstruida, endurecimiento de los material en el sistema de pulverización.</p> <p>→ Lavar la manguera de aspiración y la alimentación de pintura con agente limpiador adecuado.</p>

SIHI_0001_E

El agente limpiador utilizado para la limpieza debe ser conforme con el material de trabajo.



CUIDADO
<p>¡Detergente en el canal de aire! Funcionamiento deficiente mediante juntas hinchadas</p> <p>→ No sumergir nunca la pistola de pulverización en agente limpiador.</p>

SIHI_0066_E

	ADVERTENCIA
	<p>¡Mantenimiento/Reparación inadecuados! Riesgo de lesiones y daños de equipo</p> <p>→ Disponer los trabajos de reparación y recambio de piezas sólo a través de personal formado o una oficina posventa de WAGNER.</p> <p>→ Antes de realizar cualquier trabajo y durante las paradas del trabajo en el aparato:</p> <ul style="list-style-type: none"> - Desconectar la alimentación de energía/aire comprimido. - Descargar la presión de la pistola de pulverización y el aparato. - Asegurar la pistola de pulverización contra accionamiento. <p>→ Observar las instrucciones de funcionamiento y servicio durante todos los trabajos.</p>

SIHI_0004_E

6.1 PUESTA FUERA DE SERVICIO Y LIMPIEZA

	 PELIGRO
	<p>¡Mezcla de gas-aire explosiva! Peligro de muerte mediante componentes lanzados de un lado para otro y quemaduras</p> <p>→ No pulverizar nunca en recipientes cerrado. → Poner los depósitos de material a tierra.</p>

SIHI_0008_E

1. Asegurar la descarga de presión del material pulverizable e interrumpir la entrada de aire a la pistola.
2. Conectar la alimentación de agente limpiador.
3. Desmontar la boquilla Airless y limpiarla individualmente (véase apartado 5.4.3).
4. Conectar la alimentación de aire y lavar interiormente la pistola a fondo.
5. ¡Ejecutar la descarga de presión en la pistola y el equipo!
6. Limpiar el cuerpo de la pistola con un agente limpiador recomendado por el fabricante de la laca y secarlo con trapo o pistola de aire comprimido.

6.2 SUSTITUCIÓN DE PIEZAS EN EL VÁSTAGO DE VÁLVULA**6.2.1 DESMONTAJE**

1. Puesta fuera de servicio y limpieza
2. Quitar la tuerca de apriete (A) y el muelle de presión (B).
3. Extraer el vástago de válvula en el pistón (D) tanto, hasta que aparezcan los aplanamientos en el vástago de válvula (E).
4. Retener con destornillador SW 2 el vástago de válvula (E) y desenroscar la tuerca (C).
5. Extraer el pistón (D) de el vástago de válvula (E).
6. Soltar totalmente con destornillador SW 5 el tornillo obturante (F).
7. Extraer el vástago de válvula (E) con tornillo obturante (F), manguito hermético (G), pieza de apriete (H), 6 resortes de disco (I) y anillo de presión (K).

Indicación

Si las piezas quedasen colgando en el taladro, se deberán desenroscar la boquilla (M) y la pieza intermedia (L). Éstas pueden expulsarse con una barra de máx. \varnothing 4.5 mm; 1.78 inch.

8. Sustituir las piezas del caso.

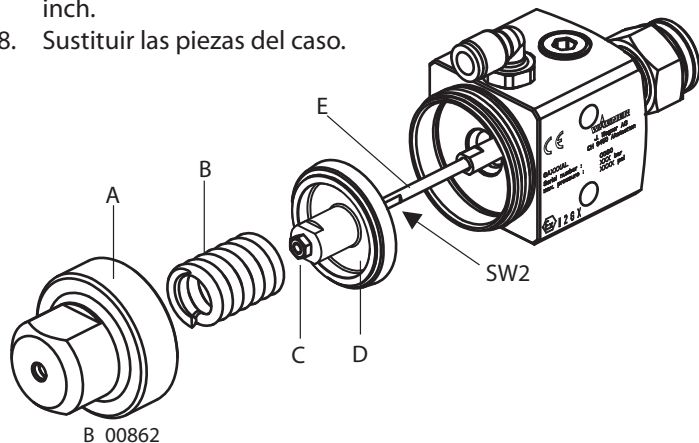

B_00862

6.2.2 MONTAJE DE EL VÁSTAGO DE VÁLVULA Y LA PISTOLA

1. Deslizar en el vástago de válvula (E) el tornillo obturante (F), el manguito hermético (G), la pieza de apriete (H), los 6 resortes de disco (I) y el anillo de presión (K).

Indicación

Los resortes de disco (I) deben estar mutuamente dispuestos.

2. Colocar el vástago de válvula as previamente montada en la carcasa de la pistola.
3. Enroscar el tornillo obturante (F) y apretarlo sólo con cuidado, hasta percibir una ligera resistencia al deslizar el vástago de válvula (E).
4. El montaje del pistón (D), el resorte de presión (B) y la tuerca de apriete (A) se realiza en orden inverso según apartado 6.2.1, paso 5 hasta 2.

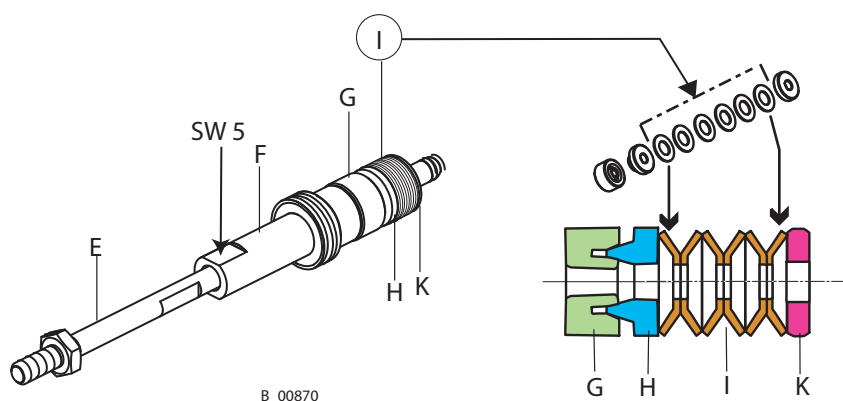

7 LOCALIZACIÓN Y ELIMINACIÓN DE AVERÍAS

Problema	Causa	Remedio
Salida de material insuficiente	• Boquilla muy pequeña	• Elegir boquilla más grande (véase ap.8.1)
	• Presión de material demasiado baja	• Elevar la presión de material pulverizable
	• Boquilla obstruida	• Limpieza de la boquilla (véase ap. 5.0)
	• Filtro de alta presión en bomba obstruida	• Limpiar o sustituir el filtro
Proyección del pulverizado deficiente	• Boquilla daada	• Sustituir la boquilla
	• Boquilla muy grande	• Elegir boquilla más pequeña (véase ap.8.1)
	• Presión de material demasiado baja	• Elevar la presión de material pulverizable
	• Viscosidad del material pulverizable muy alta	• Diluir el material pulverizable según indicaciones del fabricante
	• Boquilla parcialmente obstruida	• Limpieza de la boquilla (véase ap. 5.4.3)
Vástago de válvula con fugas	• Juntas en el vástago de válvula daadas	• Volver a apretar el tornillo obturante
		• Sustituir el manguito hermético en el vástago de válvula (véase ap. 6.2)
	• Vástago de válvula daado	• Sustituir el vástago de válvula daado
La pistola no cierra correctamente „sigue goteando“	• Asiento de válvula, o bola de válvula deteriorado	• Comprobar el vástago de válvula y la boquilla de chorro en abanico, sustituir si es necesario
	• Tornillo obturante demasiado apretado	• Verificar el par de apriete (véase ap. 6.2.2)

8 ACCESORIOS

8.1 AIRLESS BOQUILLAS DE CHORRO PLANO

No. de pedido	Marca de boquilla	Ángulo de pulverización	Diámetro de taladro inch; mm	Ancho de chorro mm; inch	Aplicación  B_00857
90407	407	40 °	0.007; 0.18	163; 6.42	Lacas al natural Lacas incoloras Aceites
90507	507	50 °	0.007; 0.18	190; 7.48	
90209	209	20 °	0.009; 0.23	148; 5.83	
90309	309	30 °	0.009; 0.23	158; 6.22	
90409	409	40 °	0.009; 0.23	198; 7.79	
90509	509	50 °	0.009; 0.23	215; 8.46	
90609	609	60 °	0.009; 0.23	225; 8.85	
90111	111	10 °	0.011; 0.28	87; 3.42	Lacas de resina sintética Lacas PVC
90211	211	20 °	0.011; 0.28	93; 3.66	
90311	311	30 °	0.011; 0.28	127; 5.0	
90411	411	40 °	0.011; 0.28	210; 8.23	
90511	511	50 °	0.011; 0.28	225; 8.85	
90611	611	60 °	0.011; 0.28	270; 10.63	
90113	113	10 °	0.013; 0.33	103; 4.05	Lacas Lacas previas Fondo de zinc cromato Lacas de fondo Relleno
90213	213	20 °	0.013; 0.33	107; 4.21	
90313	313	30 °	0.013; 0.33	142; 5.59	
90413	413	40 °	0.013; 0.33	207; 8.15	
90513	513	50 °	0.013; 0.33	255; 10.04	
90613	613	60 °	0.013; 0.33	282; 11.10	
90813	813	80 °	0.013; 0.33	375; 14.76	
90115	115	10 °	0.015; 0.38	98; 3.86	Relleno Emplaste líquido Pintura antioxidante
90215	215	20 °	0.015; 0.38	100; 3.94	
90315	315	30 °	0.015; 0.38	162; 6.38	
90415	415	40 °	0.015; 0.38	202; 7.95	
90515	515	50 °	0.015; 0.38	252; 9.92	
90615	615	60 °	0.015; 0.38	268; 10.55	
90715	715	70 °	0.015; 0.38	295; 11.61	
90815	815	80 °	0.015; 0.38	395; 15.55	

Airless boquillas de chorro plano

No. de pedido	Marca de boquilla	Ángulo de pulverización	Diámetro de taladro inch; mm	Ancho de chorro mm; inch	Aplicación  B_00857
90217	217	20 °	0.017;0.43	117;4.60	Emplaste líquido Pintura antioxidante Minio de plomo Pinturas látex
90317	317	30 °	0.017;0.43	153;6.02	
90417	417	40 °	0.017;0.43	190;7.48	
90517	517	50 °	0.017;0.43	235;9.25	
90617	617	60 °	0.017;0.43	283;11.14	
90717	717	70 °	0.017;0.43	342;13.46	
90219	219	20 °	0.019;0.48	147;5.79	
90319	319	30 °	0.019;0.48	168;6.61	
90419	419	40 °	0.019;0.48	192;7.56	
90519	519	50 °	0.019;0.48	272;10.71	
90619	619	60 °	0.019;0.48	315;12.40	
90719	719	70 °	0.019;0.48	330;12.99	
90819	819	80 °	0.019;0.48	402;15.83	
90221	221	20 °	0.021;0.53	148;5.83	Pinturas de mica Pinturas de polvo fino de zinc Dispersiones
90421	421	40 °	0.021;0.53	183;7.20	
90521	521	50 °	0.021;0.53	252;9.92	
90621	621	60 °	0.021;0.53	313;12.32	
90821	821	80 °	0.021;0.53	380;14.96	
90223	223	20 °	0.023;0.58	130;5.12	Pintura antioxidante
90423	423	40 °	0.023;0.58	185;7.28	
90523	523	50 °	0.023;0.58	253;9.96	
90623	623	60 °	0.023;0.58	298;11.73	
90723	723	70 °	0.023;0.58	340;13.38	
90823	823	80 °	0.023;0.58	355;13.98	

Airless boquillas de chorro plano

No. de pedido	Marca de boquilla	Ángulo de pulverización	Diámetro de taladro inch; mm	Ancho de chorro mm; inch	Aplicación  B_00857
90225	225	20 °	0.025; 0.64	133; 5.24	Dispersión Pinturas aglomerantes Pinturas colores al temple Pinturas colores de relleno
90425	425	40 °	0.025; 0.64	198; 7.79	
90525	525	50 °	0.025; 0.64	250; 9.84	
90625	625	60 °	0.025; 0.64	265; 10.43	
90825	825	80 °	0.025; 0.64	360; 14.17	
90227	227	20 °	0.027; 0.69	143; 5.63	
90427	427	40 °	0.027; 0.69	222; 8.74	
90527	527	50 °	0.027; 0.69	233; 9.17	
90627	627	60 °	0.027; 0.69	270; 10.93	
90827	827	80 °	0.027; 0.69	353; 13.90	
90629	629	60 °	0.029; 0.75	288; 11.34	
90231	231	20 °	0.031; 0.79	130; 5.12	
90431	431	40 °	0.031; 0.79	220; 8.66	
90531	531	50 °	0.031; 0.79	223; 8.78	
90631	631	60 °	0.031; 0.79	273; 10.75	
90433	433	40 °	0.033; 0.84	220; 8.66	
90235	235	20 °	0.035; 0.90	120; 4.72	
90435	435	40 °	0.035; 0.90	220; 8.66	
90535	535	50 °	0.035; 0.90	270; 10.93	
90635	635	60 °	0.035; 0.90	310; 12.20	
90839	839	80 °	0.039/ 0.99	480; 18.90	
90243	243	20 °	0.043; 1.10	165; 6.50	Pinturas para superficies grandes
90543	543	50 °	0.043; 1.10	260; 10.24	
90552	552	50 °	0.052; 1.30	280; 11.02	

8.2 MANGUERAS

No. de ped.	Denominación
9981939	Manguera de aire de poliamidas rojo 6/4 mm; 0.24/0.16 inch, indicación del largo en metros
9987008	Manguera de alta presión DN10, 15 m; 49.21 ft; 530 bar; 53 MPa; 7687 psi, M16x1.5
9984431	Manguera de alta presión DN10, 10 m; 32.81 ft, 530 bar; 53 MPa; 7687 psi, M16x1.5
9984420	Manguera de alta presión DN6, 10 m; 32.81 ft, 530 bar; 53 MPa; 7687 psi, M16x1.5
9984421	Manguera de alta presión NPS 1/4", DN6-ND 530 bar; 53 MPa; 7687 psi, 10 m; 32.81 ft
9987118	Manguera de alta presión NPS 3/8", DN10-ND 530 bar; 53 MPa; 7687 psi, 15 m; 49.21 ft

8.3 DIVERSOS

No. de ped.	Denominación
350480	Perno de suspensión para sujeción de la pistola
350499	Racor doble G1/4" - M16x1.5 para conexión de material
9998110	Escuadra enroscable L 1/8" -D6 para conexión de aire de mando
350883	Juego de mantenimiento para pistola
350550	Racor doble G1/4"-NPS1/4" para conexión de material
367560	Racor doble NPS1/4"-NPS1/4"
367561	Racor doble NPS3/8"-NPS1/4"

9 PIEZAS DE RECAMBIO

9.1 ¿CÓMO SE PIDEN LAS PIEZAS DE RECAMBIO?

A fin de garantizar un suministro seguro de las piezas de recambio son necesario los datos siguientes:

Número de pedido, denominación y número de piezas

El número de piezas o unidades no tiene que ser idéntico con los datos numéricos indicados en la columna „Cantidad“ de las listas. La cantidad se refiere solamente al número de veces que un componente está contenido en el grupo constructivo.

Además, a fin de un desarrollo sin dificultades, son favorables los siguientes datos:

- Dirección de la factura
- Dirección de envío
- Nombre de la persona encargada de la demanda de nuevos informes
- Tipo de envío (correo normal, expreso, correo aéreo, con mensajero, etc.)

Marcación en listas de piezas de recambio

Explicación de la columna „K“ (marca) en la lista de piezas de recambio siguiente.

- ◆ = Pieza de desgaste
Indicación: Estas piezas no están comprendidas en las condiciones de garantía.
- = No es parte integrante del equipamiento básico, pero se puede adquirir como accesorio.

	⚠ ADVERTENCIA
	<p>¡Mantenimiento/Reparación inadecuados! Riesgo de lesiones y daños de equipo</p> <ul style="list-style-type: none"> → Disponer los trabajos de reparación y recambio de piezas sólo a través de personal formado o una oficina posventa de WAGNER. → Antes de realizar cualquier trabajo y durante las paradas del trabajo en el aparato: <ul style="list-style-type: none"> - Desconectar la alimentación de energía/aire comprimido. - Descargar la presión de la pistola de pulverización y el aparato. - Asegurar la pistola de pulverización contra accionamiento. → Observar las instrucciones de funcionamiento y servicio durante todos los trabajos.

SIHL_0004_E

INSTRUCCIONES DE USO

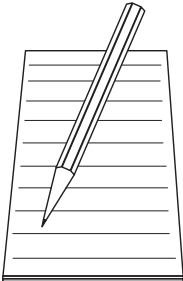

A series of horizontal lines for writing, starting from the notepad illustration and extending across the page.

9.2 PISTOLA AUTOMÁTICA GA 400AL

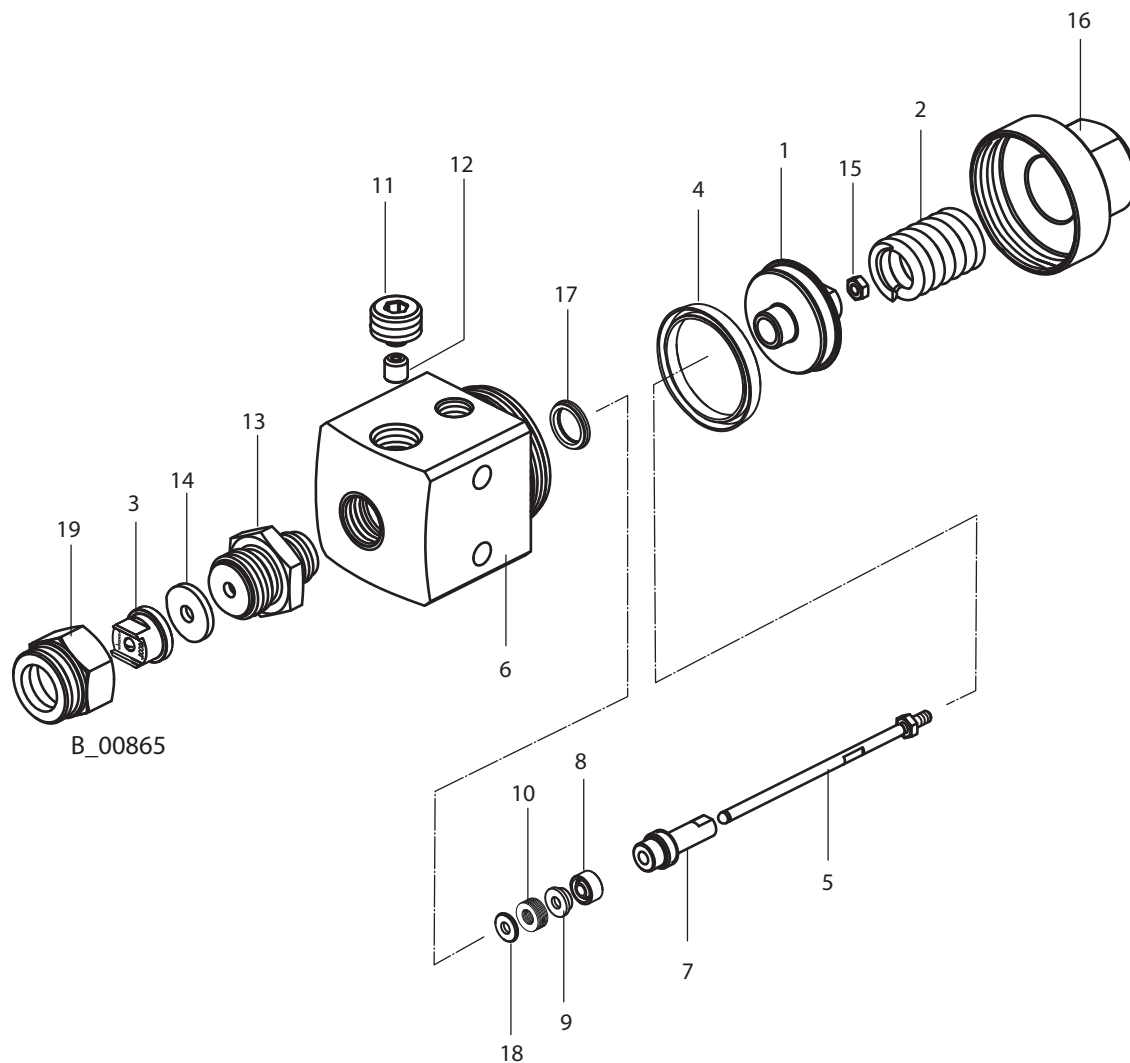

Pos	K	Cant.	No. de ped.	Denominación
1		1	350481	Pistón
2		1	350482	Resorte de presión 40 MPa; 400 bar; 5800 psi
3	●	1	90xxx	Boquilla estándar... (véase Accesorios)
4	◆ ★	1	350483	Junta de pistón
5	◆ ★	1	350884	Vástago de válvula GA 250AL+GA 400AL (PR)
6		1	350484	Carcasa de pistola GA 400AL
7		1	350485	Tornillo obturante
8	◆ ★	1	350486	Manguito hermético
9		1	350487	Pieza de apriete
10		1	335707	Juego de resortes de disco (6 piezas)
11		1	350488	Tornillo de cierre
12		1	350418	Tapón
13	◆ ★	1	350161	Pieza intermedia
14	◆ ★	1	350489	Junta
15		1	9913014	Tuerca hexagonal M3
16		1	350882	Tuerca de apriete AL compl.
17	◆ ★	1	350422	Junta
18		1	350491	Anillo de presión
19		1	97404	Tuerca tapón
	▼		350883	Juego de mantenimiento GA 250/400AL

◆ Pieza de desgaste

★ Incluido en el juego de mantenimiento

● No es parte integrante del equipamiento básico, pero se puede adquirir como accesorio

9.3 PISTOLA AUTOMÁTICA GA 250AL

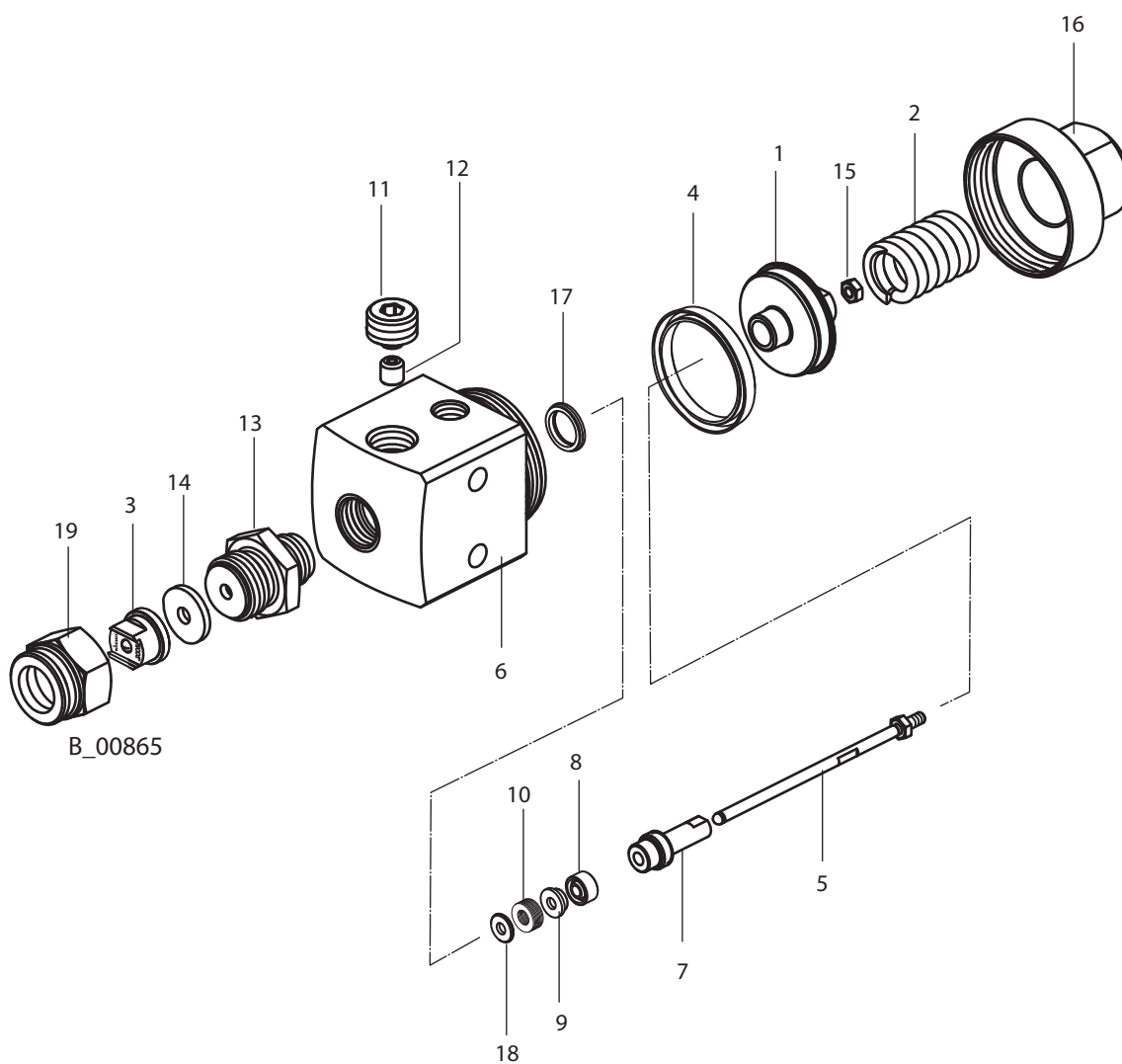

INSTRUCCIONES DE USO



Pos	K	Cant.	No. de ped.	Denominación
1		1	350481	Pistón
2		1	350498	Resorte de presión 25 MPa; 250 bar; 3626 psi está marcado de color rojo
3	●	1	90xxx	Boquilla estándar... (véase Accesorios)
4	◆ ★	1	350483	Junta de pistón
5	◆ ★	1	350884	Vástago de válvula GA 250AL+GA 400AL (PR)
6		1	350512	Carcasa de pistola GA 250AL
7		1	350485	Tornillo obturante
8	◆ ★	1	350486	Manguito hermético
9		1	350487	Pieza de apriete
10	★	1	335707	Juego de resortes de disco (6 piezas)
11		1	350488	Tornillo de cierre
12		1	350418	Tapón
13	◆ ★	1	350161	Pieza intermedia
14	◆ ★	1	350489	Junta
15		1	9913014	Tuerca hexagonal M3
16		1	350882	Tuerca de apriete AL compl.
17	◆ ★	1	350422	Junta
18		1	350491	Anillo de presión
19		1	97404	Tuerca tapón
	▼		350883	Juego de mantenimiento GA 250/400AL

◆ Pieza de desgaste

★ Incluido en el juego de mantenimiento

● No es parte integrante del equipamiento básico, pero se puede adquirir como accesorio

INSTRUCCIONES DE USO

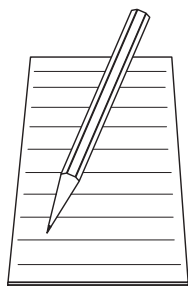

A series of horizontal lines for writing, starting from the notepad illustration and extending across the page.

INSTRUCCIONES DE USO



<p>Alemania J. WAGNER GmbH Otto-Lilienthal-Str. 18 Postfach 1120 D- 88677 Markdorf Telephone: ++49/ (0)7544 / 5050 Telefax: ++49/ (0)7544 / 505200 E-Mail:service.standard@wagner-group.com</p>	<p>Suiza J. WAGNER AG Industriestrasse 22 Postfach 663 CH- 9450 Altstätten Telephone: ++41/ (0)71 / 757 2211 Telefax: ++41/ (0)71 / 757 2222 E-Mail: rep-ch@wagner-group.ch</p>
<p>Bélgica WAGNER Spraytech Benelux BV Veilinglaan 58 B- 1861 Wolvertem Telephone: ++32/ (0)2 / 269 4675 Telefax: ++32/ (0)2 / 269 7845 E-Mail: info@wagner-wsb.eu</p>	<p>Dinamarca WAGNER Spraytech Scandinavia A/S Helgeshøj Allé 28 DK- 2630 Tåstrup Telephone: ++45/ 43 271 818 Telefax: ++45/ 43 43 05 28 E-Mail wagner@wagner-group.dk</p>
<p>Inglaterra WAGNER Spraytech (UK) Ltd. Haslemere Way Tramway Industrial Estate GB- Banbury, OXON OX16 8TY Telephone: ++44/ (0)1295 / 265 353 Telefax: ++44/ (0)1295 / 269861 E-Mail: enquiry@wagnerspraytech.co.uk</p>	<p>Francia J. WAGNER France S.A.R.L. 5, Ave. du 1er Mai – BP 47 F- 91122 Palaiseau-Cedex Telephone: ++33/ (0)1 / 69 19 46 76 Telefax: ++33/ (0)1 / 69 81 72 57 E-Mail: division.batiment@wagner-france.fr</p>
<p>Holanda WAGNER SPRAYTECH Benelux BV Zonnebaan 10 NL- 3542 EC Utrecht PO Box 1656 3600 BR Maarssen Telephone: ++31/ (0)30 / 241 4155 Telefax: ++31/ (0)30 / 241 1787 E-Mail: info@wagner-wsb.eu</p>	<p>Italia WAGNER COLORA S.r.l Via Fermi, 3 I- 20040 Burago di Molgora (MI) Telephone: ++39/ 039 / 625021 Telefax: ++39/ 039 / 6851800 E-Mail: info@wagnercolora.com</p>
<p>Japón WAGNER Spraytech Ltd. 2-35, Shinden Nishimachi J- Daito Shi, Osaka, 574-0057 Telephone: ++81/ (0)720 / 874 3561 Telefax: ++81/ (0)720 / 874 3426 E-Mail: marketing@wagner-japan.co.jp</p>	<p>Austria J. WAGNER GmbH Otto-Lilienthal-Str. 18 Postfach 1120 D- 88677 Markdorf Telephone: ++49/ (0)7544 / 5050 Telefax: ++49/ (0)7544 / 505200 E-Mail:service.standard@wagner-group.com</p>
<p>Suecia WAGNER Industrial Solutions Scandinavia AB Karbingatan 28 S- 25467 Helsingborg Telephone: ++46/ (0)42 150 020 Telefax: ++46/ (0)42 150 035 E-Mail: mailbox@wagner.se</p>	<p>España WAGNER Spraytech Iberica S.A. Ctra. N- 340, Km. 1245,4 E- 08750 Molins de Rei (Barcelona) Telephone: ++34/ (0)93/ 680 0028 Telefax: ++34/ (0)93/ 668 0156 E-Mail: info@wagnerspain.com</p>
<p>Chequia WAGNER s.r.o. Na Belidle 1/63 C- 15000 Praha 5 Telephone: ++420/ (0)2/ 573 123 24 Telefax: ++420/ (0)2/ 545 001 E-Mail: wagner.s.r.o.@telecom.cz</p>	<p>EE.UU Walter Pilot North America 46890 Continental Drive Chesterfield, MI 48047 USA Telephone: ++1/ 877 / 925-8437 Telefax: ++1/ 586 / 598-1457 http://www.waltherpilotna.com</p>

WAGNER



Número de pedido 350949

Alemania

J. WAGNER GmbH
Otto-Lilienthal-Str. 18
Postfach 1120
D- 88677 **Markdorf**
Telephone ++49/ (0)7544 / 5050
Telefax ++49/ (0)7544 / 505200
E-Mail: service.standard@wagner-group.com

Suiza

J. WAGNER AG
Industriestrasse 22
Postfach 663
CH- 9450 **Altstätten**
Telephone ++41/ (0)71 / 757 2211
Telefax ++41/ (0)71 / 757 2222
E-Mail: rep-ch@wagner-group.ch

www.wagner-group.com